

# SOLID CABLE 取扱説明書

\*このたびは、本製品をお買い上げいただき誠にありがとうございます。  
\*ご使用前に、取扱説明書をよくお読みのうえ、安全に正しくお使いください。  
\*この取扱説明書は大切に保管してください。  
\*圧着工具は弊社専用用品をご利用ください。当社専用用品を使用しない場合、十分な圧着力が得られません。  
なお、適合ケーブル、圧着ダイス、取付方法に不明な点がございましたら弊社までお問い合わせください。

## 六角圧着コネクタ取付方法

**ご注意** 安全にご使用いただくため、注意事項は必ずお守りください。守らずに、破損・事故を起こしたり、怪我を負った場合、当社は一切の責任を負いかねます。

### △注意

#### 安全上のご注意



#### 禁止事項

- ・ケーブルストリッパーの刃に直接触れないでください。怪我をするおそれがあります。
- ・圧着工具に指を差し入れないでください。骨折などの怪我をするおそれがあります。

### △注意

#### 使用上のご注意



#### 禁止事項

- ・工具は指定の商品以外には使用しないでください。工具が破損するおそれがあります。
- ・電流が流れている所には使用しないでください。事故などの原因になります。

### 準備するもの

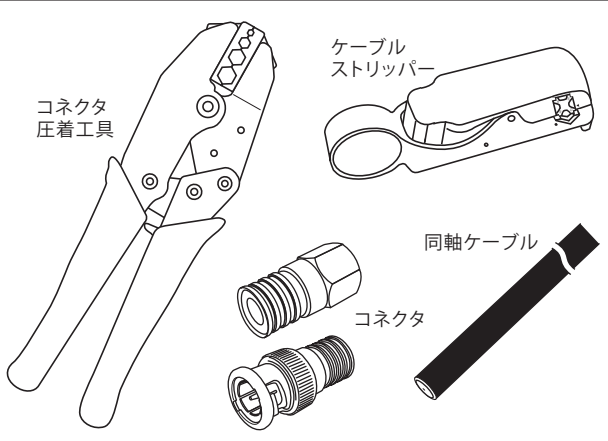

### コネクタ圧着工具について

#### ■用途・特長

防犯機器、放送・通信機器、計測器などに使われるF・BNC六角圧着コネクタを取付けることが出来ます。不完全な加工になりにくいラチェットタイプの工具です。間違えてセットした場合は、キャンセルレバーで解除できます。

#### ■キャンセルレバーの使い方

圧着するコネクタを間違った等で、圧着が完了しない(ハンドルが開かない)場合はグリップを握りながらキャンセルレバーを上げると開きます。  
※失敗したコネクタは再利用しないでください。

#### ■調整ダイヤルの使い方

ネジをゆるめてダイヤルを回し、再度ネジで固定します。

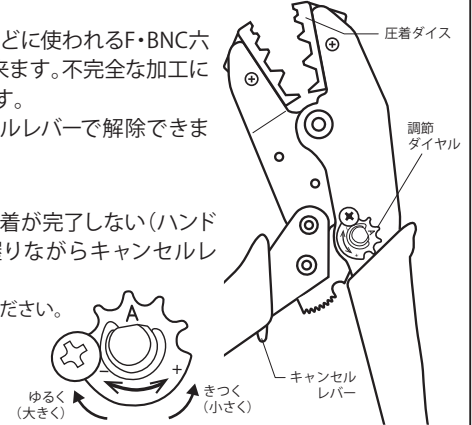

### コネクタ作成手順

#### STEP① ケーブルの加工

- (1) 内部導体が残るように、6mmを切り出します。
- (2) アルミラミネート・絶縁体・編組線が残るように被覆を4mm切り出します。
- (3) 編組線を折り返します。  
※編組線及び内部導体を傷つけないようにして下さい。  
※加工にはケーブルストリッパーの使用を推奨します。

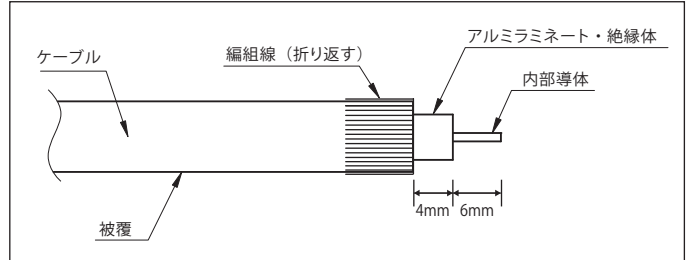

#### STEP② コネクタ取付【コネクタ圧着工具使用】

- (1) ケーブルをコネクタに挿入します  
※挿入が固い時は編組線を若干短くするとスムーズに挿入できます。  
※コネクタ取付工具の使用を推奨します。

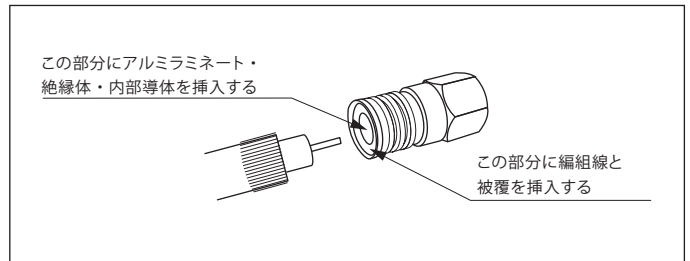

- (2) 絶縁体上面とコネクタ底面が同じになっているか確認します  
※絶縁体がコネクタより突出していると、特性に影響する場合があります。

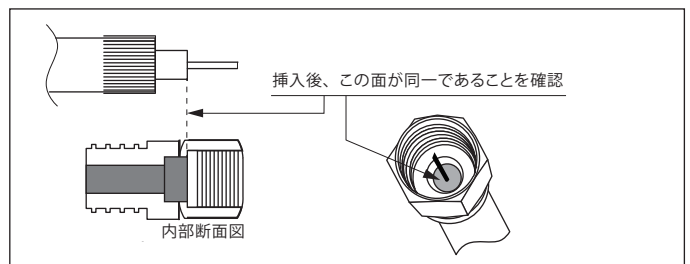

- (3) ケーブルの固定  
本品(六角圧着工具)を使用して、かしめ部分すべてをかしめて下さい。  
※コネクタ本体をかしめないようご注意ください

3C、4C、RG6の場合・・・右図、0.324部を使用  
5Cの場合・・・右図、0.360部を使用

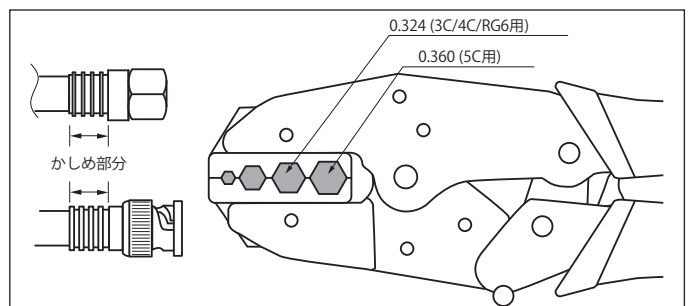

六角圧着工具 HT-RCR